



UNIVERSIDAD  
NACIONAL  
DE LA PLATA

## **ANEXO**

Trabajo de Graduación de la  
**Licenciatura en Artes Plásticas con orientación en Escenografía**

Título:

**Nunca tan poco significó tanto**

Tema:

Diseño de dispositivo escénico. Composición en tiempo real.

2021

Guevara Aldana Lihúen  
DNI 41.310.683  
Leg. 78404/8  
Tel: 221 4347082  
E-mail: lihueng98@gmail.com  
Titular de Cátedra: Prof. Laura Musso

<https://www.youtube.com/watch?v=L4WrkKvcvHY>

*Clases de Composición en tiempo real por Joao Fiadeiro, año 2019.*

# UN PRINCIPIO

A veces un final

Un lunes

Un inicio

El comienzo de algo

Punto de Partida

Una oportunidad

Un criterio

El vacío, la nada

Una regla impuesta  
por uno para uno

Un comienzo, y los  
comienzos suelen  
ser un dilema

La primera parte de  
un proceso

Una base o punto de  
partida para algo  
random que sabes o no  
cómo termina

Inicio de recorrido.

El principio es  
primordial



**Sin Principio...**  
Abel Pintos



**Torero**  
Chayanne



**Only Time**  
Enya



**Friends Will ...**  
Queen



**Lo Que Cons...**  
Natalia Lafou...



**Never Let M...**  
Depeche Mode



**Happier Tha...**  
Billie Eilish



**Wanna Be St...**  
Michael Jack...



**Canción Peq...**  
Perotá Chingó

*Respuestas colectivas para Momento 1: Un Principio*

# UN ESTAR

El disfrute de las  
pequeñas cosas

Ubicación física  
o mental

Ser en un tiempo y  
espacio específicos

Un verbo

Presente

Estrella en inglés

Transcurrir percibiendo

Ocupar un espacio y tiempo

Estar es ser feliz.

La gente debería ser  
feliz "estando"



**Dar es dar**  
Fito Paez



**Você Me Enc...**  
Natiruts



**Lo Azul Sobr...**  
Loli Molina



**Cuando no e...**  
Andres Cala...



**Sobreviviendo**  
León Gieco, ...



**Enjoy the Sil...**  
Depeche Mode



**Estar con un ...**  
Leo Mattioli



**Lindo Día**  
Los Pericos



**I'm Still Stan...**  
Elton John



**Pupilas Leja...**  
Los Pericos

*Respuestas colectivas para Momento 2: Un Estar*

# UN RESURGIR

Renovarse, pasar de página,  
encarar lo que viene

Renacer de las cenizas  
como el ave fénix

Volver a hacer

Renacer

Levantarse

Reinventarse

Volver a levantarse, a  
nacer, a lo que sea

Pasar de un estado  
de conciencia a otro

Resurgir es casi  
autorrealizarse

Volver a empezar después  
de un momento feo



**Stronger (W...**  
Kelly Clarkson



**Es Un Secret...**  
Plan B, Tego ...



**Hedwig's Th...**  
Original Soun...



**Bring Me To ...**  
Evanescence



**Volver A Em...**  
Alejandro Ler...



**Fluir**  
Hipnótica



**Y Mientras T...**  
Indio Solari y ...



**Por Qué Ser...**  
Indio Solari y ...

*Respuestas colectivas para Momento 3: Un Resurgir*

*NUNCA TAN POCO SIGNIFICÓ TANTO*

***Un principio***

Comenzar a sumergirse en el vacío.  
Porque no somos nada.  
Agarrar lo incompleto de los dilemas, y comenzar a planificar.  
Sin sentido.  
La única regla es lo primordial.  
La incertidumbre de lo real está acá,  
en no saber cómo va a terminar.

***Un estar***

Ahondar en nuestra fogata para hacernos presentes.  
Ubicar dónde estamos, y dejarnos desaparecer en el tiempo.  
Elegir el silencio y no romperlo.  
Visitar y romper otros sentidos.  
“Estar” es “estrella” en inglés,  
¿y qué estrella está sobre vos?

***Un resurgir***

Del caos.  
Es el momento de las transformaciones.  
Lanzarse a lo nuestro.  
Buscar el valor para hacerlo en lo que nos aterroriza.  
Visitar los recuerdos.  
Sin abrazarlos.  
¿Vas a volver a donde empezaste?

*Disparador principal para el diseño y para las composiciones escenográficas*

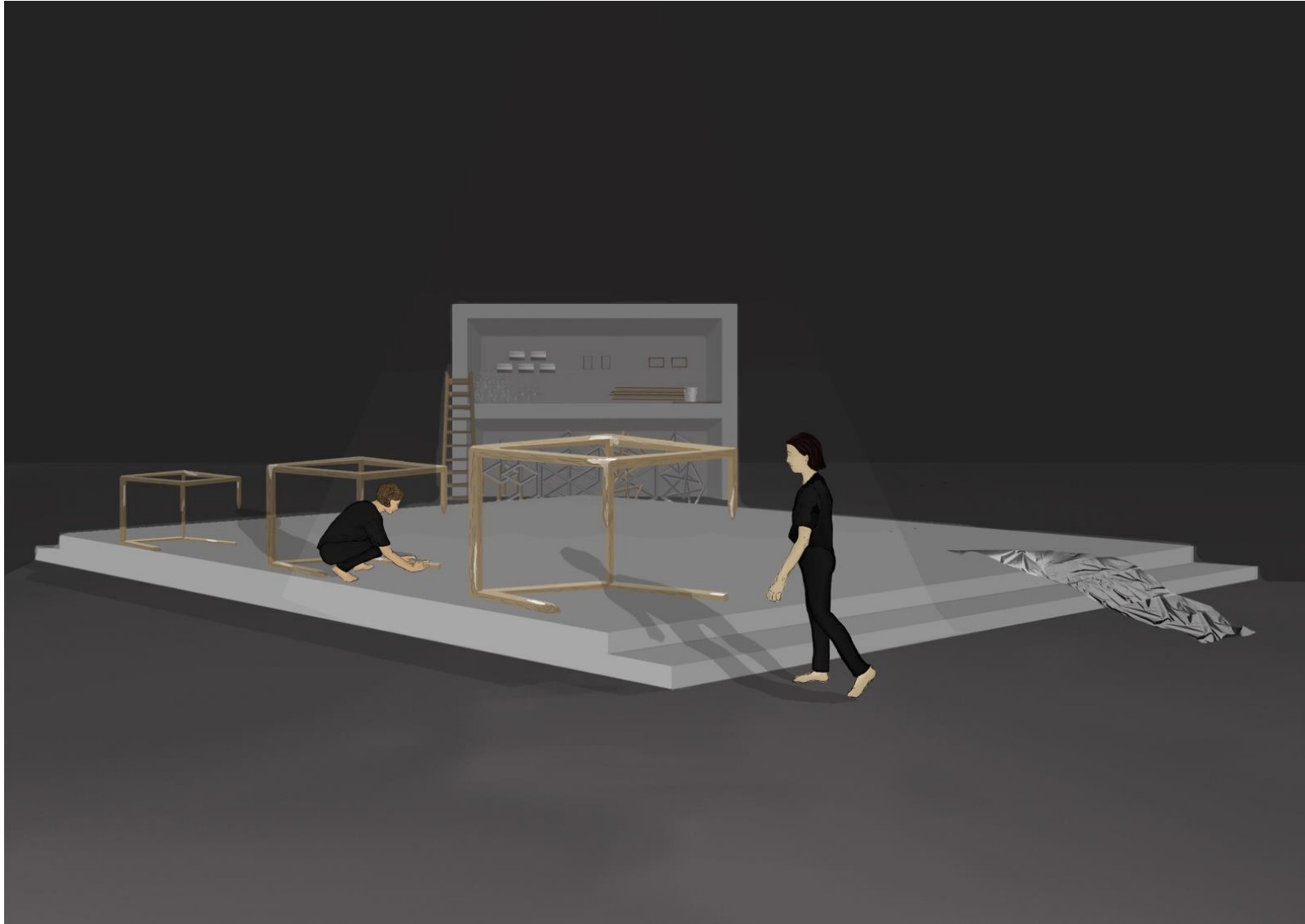

*Boceto Momento 1: Un principio*



*Boceto Momento 2: Un estar*





*Boceto Momento 3: Un resurgir*

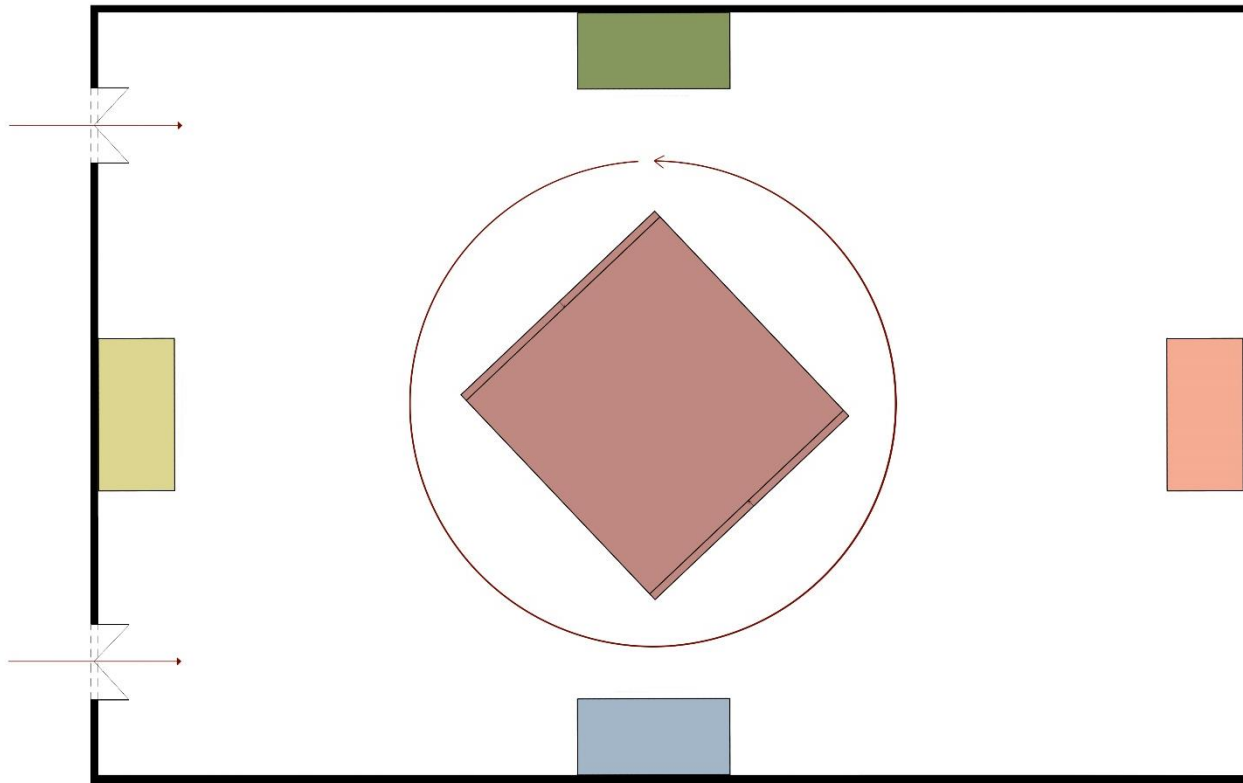

- Referencias:
- Entrada y circulación de espectadores →
  - Espacio para la composición ■
  - Posta 1: Objetos y realización ■
  - Posta 2: Vestuario y caracterización ■
  - Posta 3: Sonido ■
  - Posta 4: Iluminación ■

*Organización y disposición espacial. Esquema en planta*

# Documentación técnica

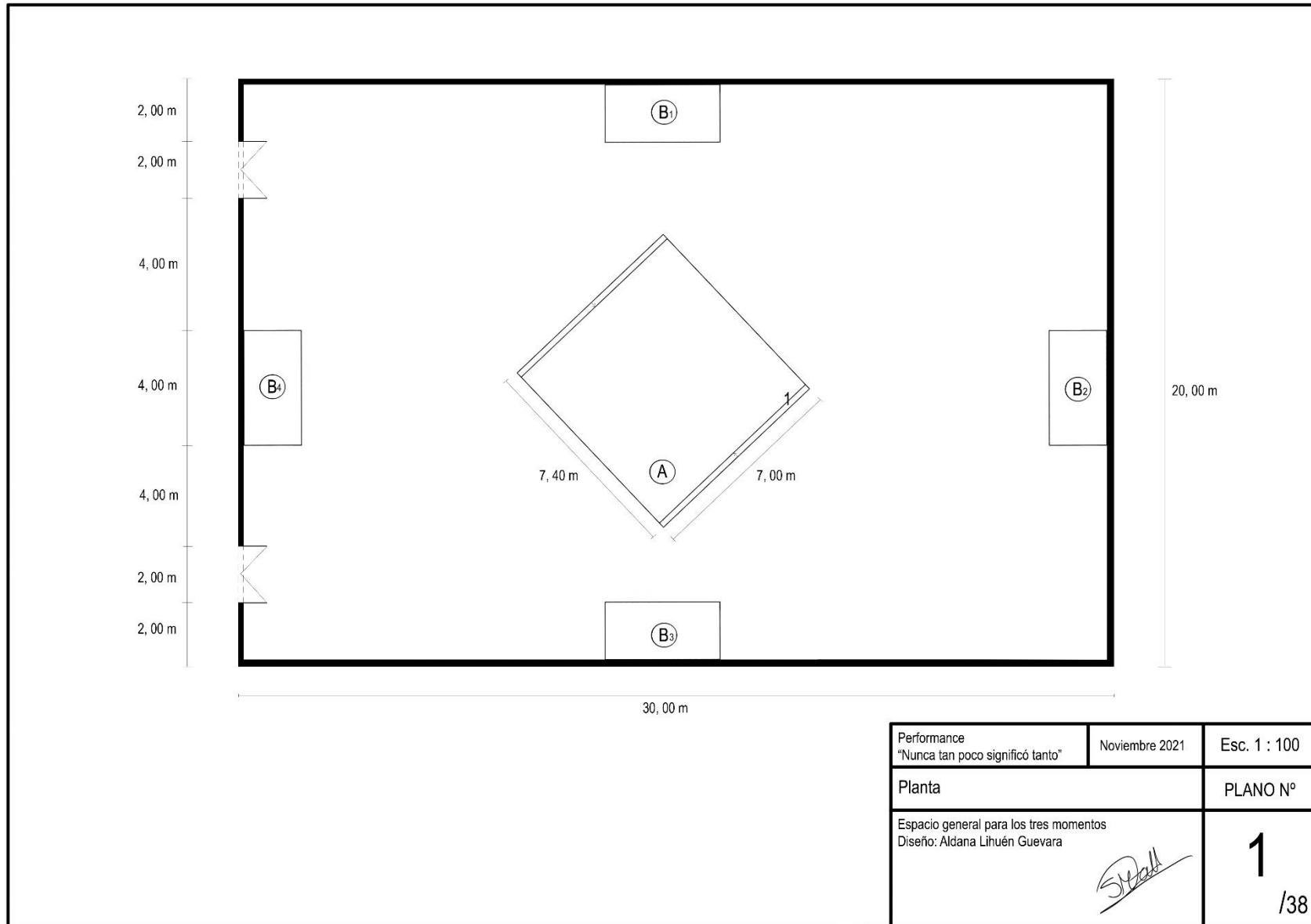

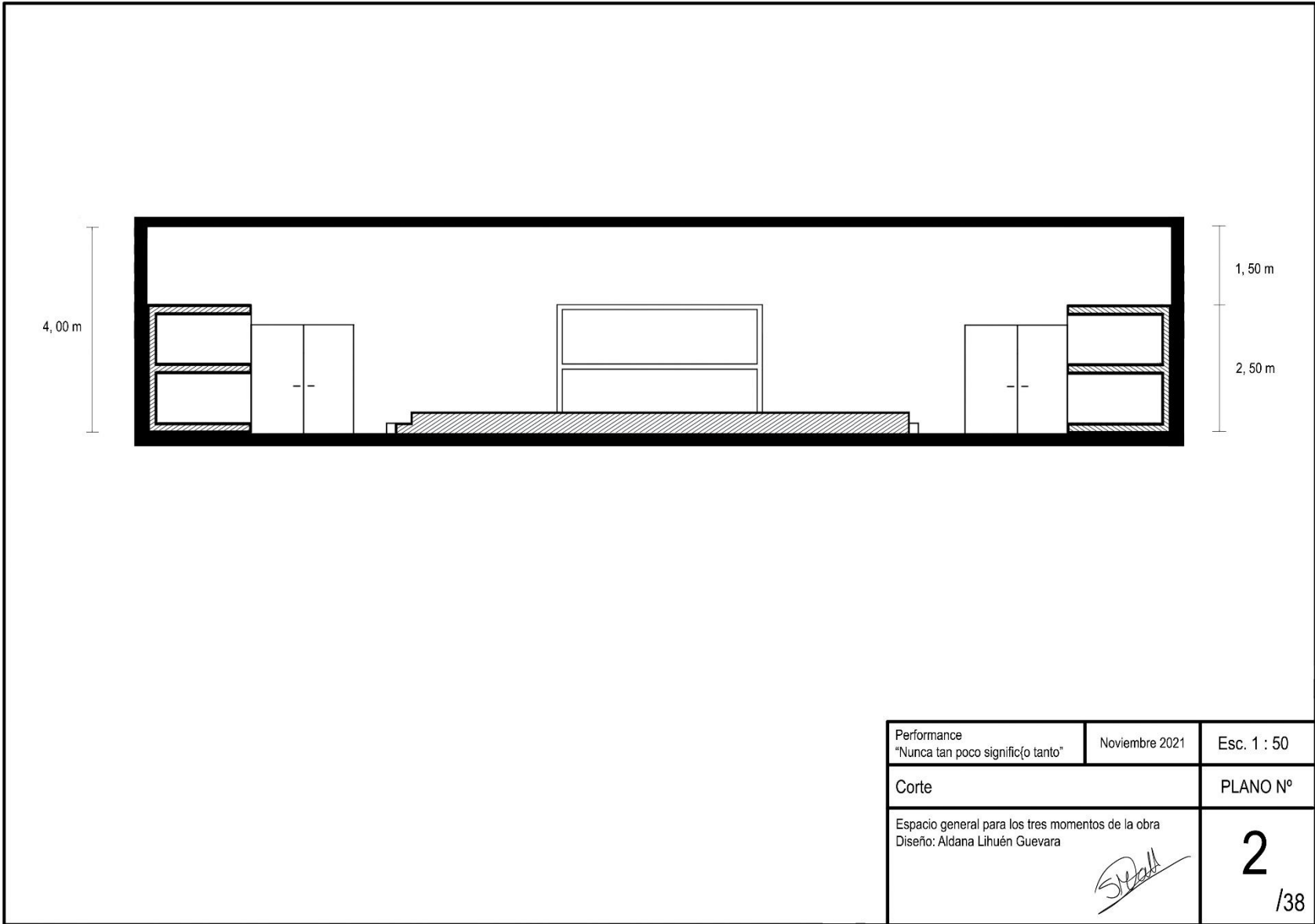

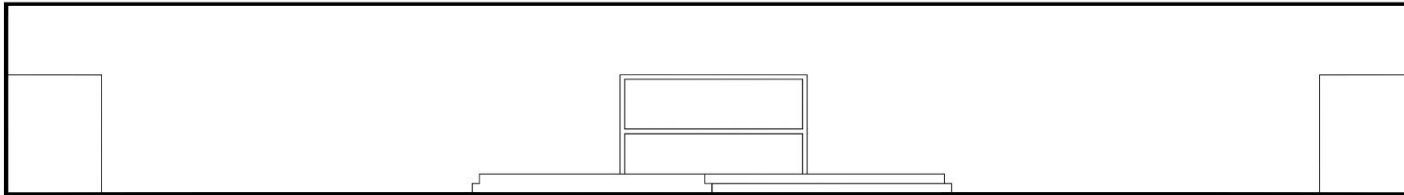

Performance "Nunca tan poco significativo tanto"	Noviembre 2021	Esc. 1 : 75
Geometral		PLANO N°
Espacio general para los tres momentos de la obra Diseño: Aldana Lihúen Guevara		 <b>3</b> /38

(A)

Vista frontal



Vista lateral



Vista superior

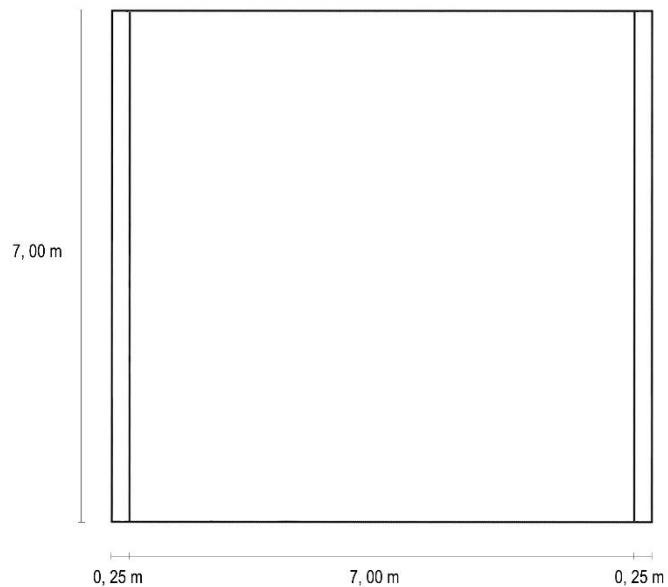

Modelo a color

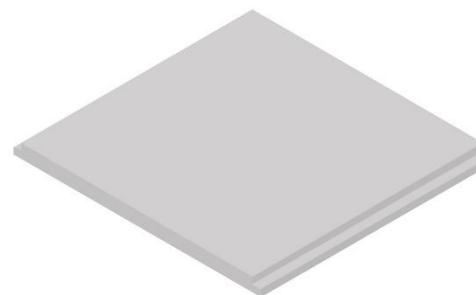

Referencias:  
El practicable se realizará con listones de madera de pino de 2 x 4" y planchas de fibrocálid de 1,5 mm.  
Su terminación será dada con látex de color grisáceo.

Performance "Nunca tan poco significativo tanto"	Noviembre 2021	Esc. 1 : 50
---	----------------	-------------

Despiece constructivo	PLANO N°
-----------------------	----------

Espacio general para los tres momentos de la obra Diseño: Aldana Lihúen Guevara 	<b>4</b> /38
---	-----------------

Ⓑ

Vista frontal

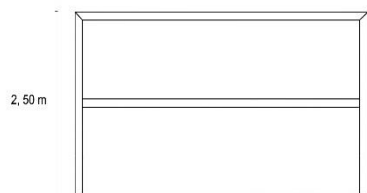

Vista lateral

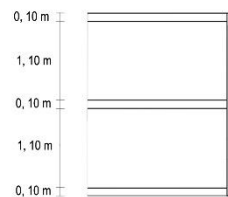

Modelo a color

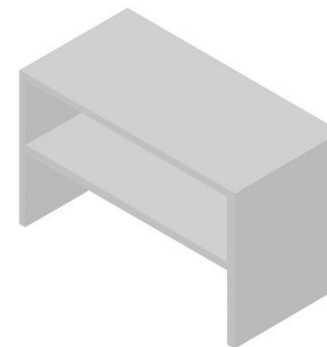

Vista superior

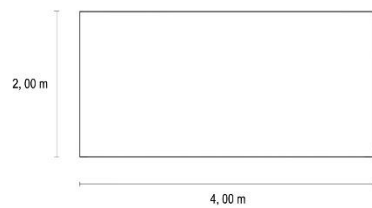

Referencias:

Se realizarán cuatro módulos iguales con listones de madera de pino de 2 x 4" y planchas de fibrofácil de 1,5 mm.  
Su terminación será dada con látex de color grisáceo.

Performance "Nunca tan poco significó tanto"	Noviembre 2021	Esc. 1 : 50
---	----------------	-------------

Despiece constructivo	PLANO N°
-----------------------	----------

Espacio general para los tres momentos de la obra  
Diseño: Aldana Lihúen Guevara

5  
/38

C1

Vista frontal

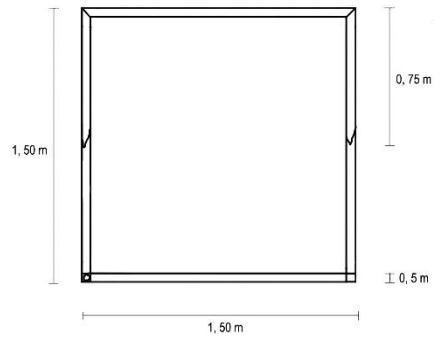

Vista lateral

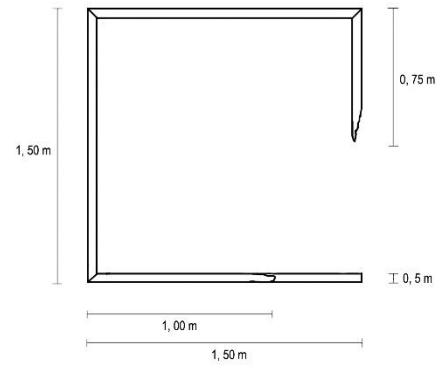

Modelo a color

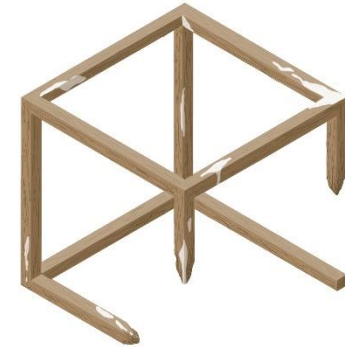

Vista superior

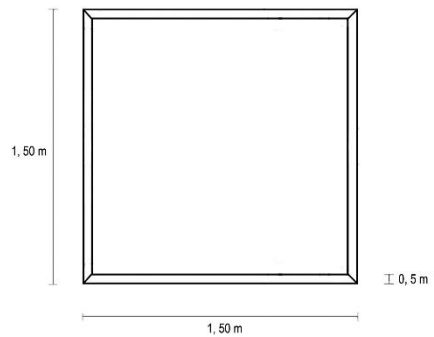

Referencias: Se realizarán tres módulos iguales con listones de madera de 2 x 2". Deberán partirse algunos de los listones para que queden de manera irregular como se observa en el boceto. Salpicar azarosamente con látex color blanco.		
Performance "Nunca tan poco significó tanto"	Noviembre 2021	Esc. 1:20
Despiece constructivo		PLANO N°
Momento 1: Un principio Posta 1: Objetos y realización Diseño: Aldana Lihuén Guevara		6 /38

*Handwritten signature*



©2

Vista frontal

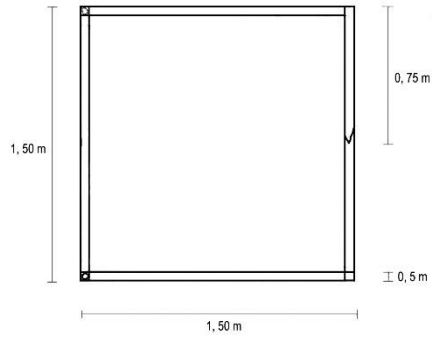

Vista lateral

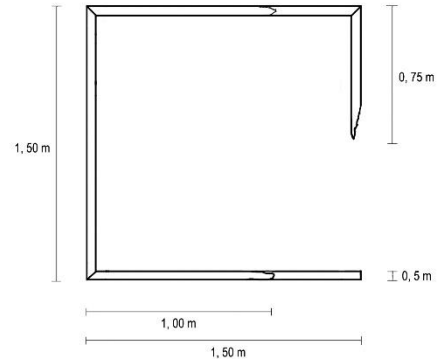

Modelo a color



Vista superior

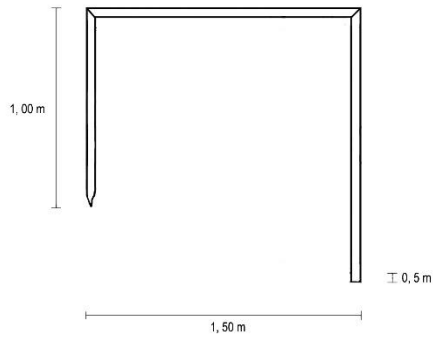

<p>Referencias:                  Se realizarán tres módulos iguales con listones de madera de pino de 2 x 2".                  Deberán partirse algunos de lo listones para que queden de manera irregular como se observa en el boceto.                  Salpicar azarosamente con látex color azul.</p>		
Performance "Nunca tan poco significo tanto"	Noviembre 2021	Esc. 1: 20
Despiece constructivo		PLANO N°
Momento 3: Un resurgir Posta 1: Objetos y realización Diseño: Aldana Lihúen Guevara		7 /38

C3

Vista frontal

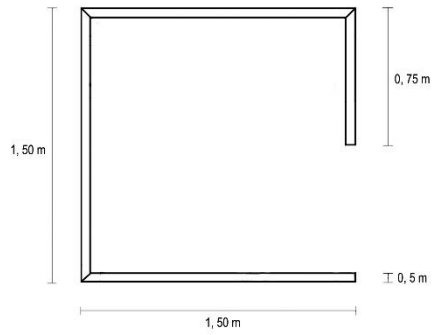

Vista lateral

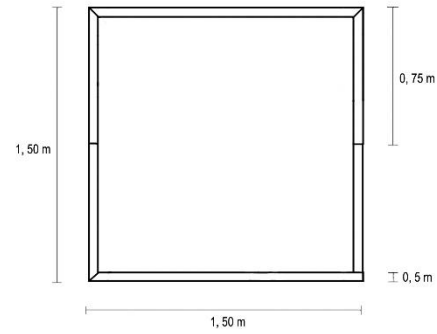

Modelo a color

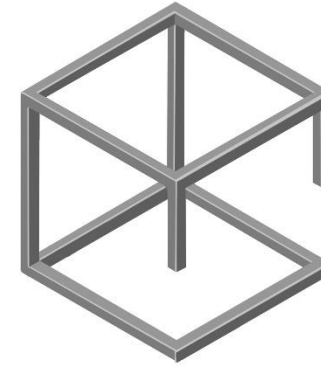

Vista superior

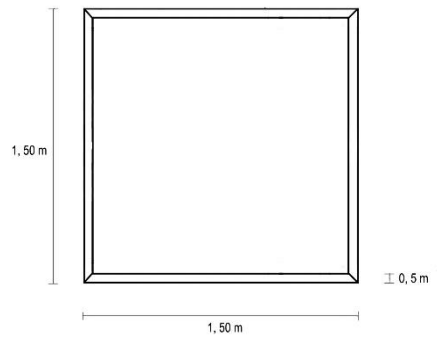

<b>Referencias:</b> Se realizarán tres módulos iguales con perfiles de aluminio cuadrados de 2 x 2", o en su defecto, listones de madera pintada simulando el color y el brillo del metal.		
Performance "Nunca tan poco significó tanto"	Noviembre 2021	Esc. 1:20
Despiece constructivo		PLANO N°
Momento 1: Un principio Posta 1: Objetos y realización Diseño: Aldana Lihúen Guevara		8 /38

(D1)

Vista frontal

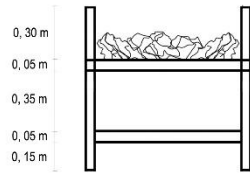

Vista lateral

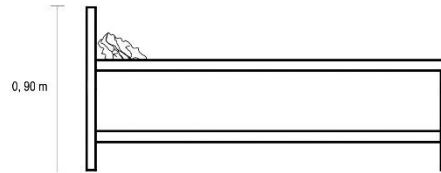

Modelo a color

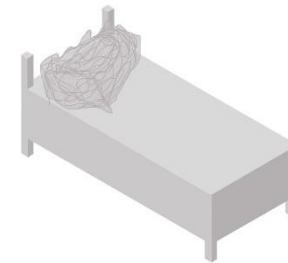

Vista superior

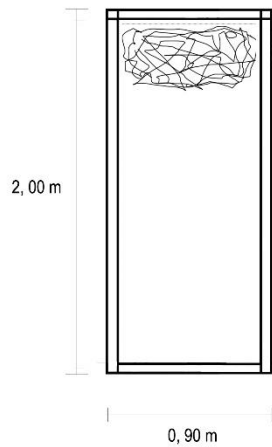

Referencias: Se construirá un módulo con listones de madera de pino de 2 x 2". La estructura se forrará con papel obra y la almohada se conformará por bollos de papel.		
Performance "Nunca tan poco significó tanto"	Noviembre 2021	Esc. 1: 20
Despiece constructivo		PLANO N°
Momento 2: Un estar Posta 1: Objetos y realización Diseño: Aldana Lihúen Guevara		 9 /38

D2

Vista frontal

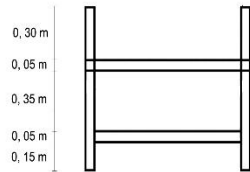

Vista lateral

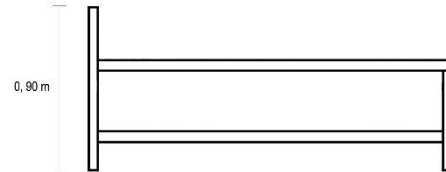

Modelo a color



Vista superior

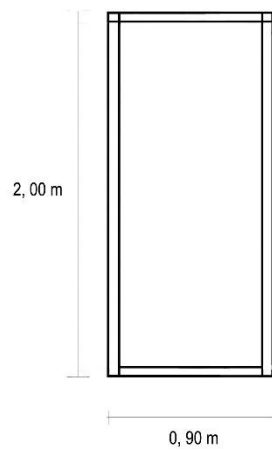

Referencias: Se construirá un módulo con listones de madera de pino de 2 x 2". La estructura se forrará con placas de acetato transparente.		
Performance "Nunca tan poco significó tanto"	Noviembre 2021	Esc. 1: 20
Despiece constructivo		PLANO N°
Momento 2: Un estar Posta 1: Objetos y realización Diseño: Aldana Lihúen Guevara		 <b>10</b> /38

D3

Vista frontal

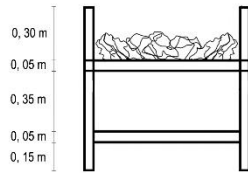

Vista lateral

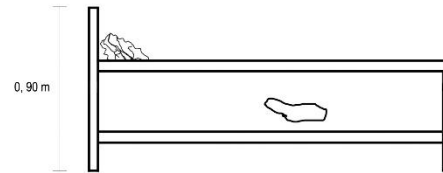

Modelo a color

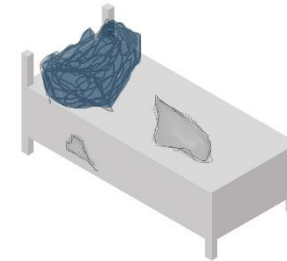

Vista superior

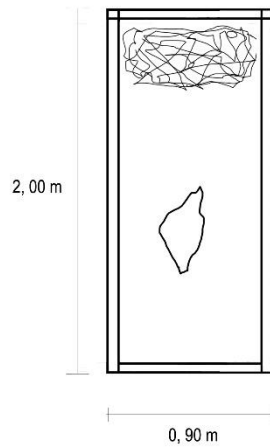

Referencias: Se construirá un módulo con listones de madera de pino de 2 x 2". La estructura se forrará con papel obra y se romperá azarosamente en los costados y en la parte superior. La almohada se conformará por bollos de papel color azul.		
Performance "Nunca tan poco significó tanto"	Noviembre 2021	Esc. 1: 20
Despiezo constructivo		PLANO N°
Momento 3: Un resurgir Posta 1: Objetos y realización Diseño: Aldana Lihuén Guevara		11 /38

Ⓔ

Vista frontal

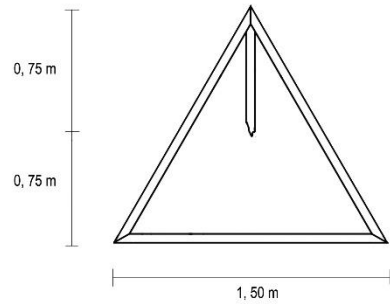

Vista lateral

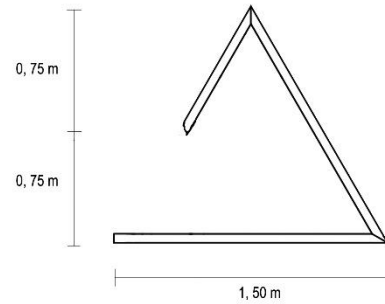

Modelo a color

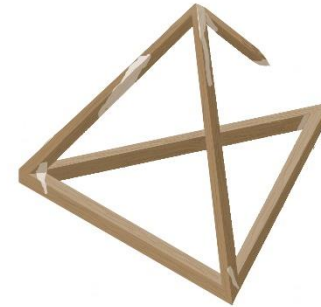

Vista superior

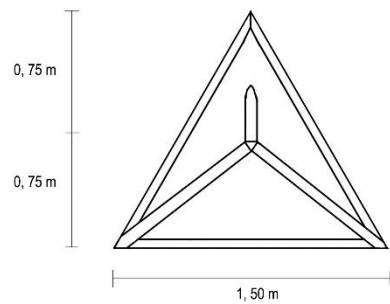

Referencias: Se realizarán tres módulos iguales, con listones de madera de 2 x 2". Cortar el listón como se observa en el boceto y salpicar de manera azarosa con látex blanca.		
Performance "Nunca tan poco significó tanto"	Noviembre 2021	Esc. 1:20
Despiece constructivo		PLANO N°
Momento 1: Un principio Posta 1: Objetos y realización Diseño: Aldana Lihuén Guevara		 <b>12</b> /38

E2

Vista frontal

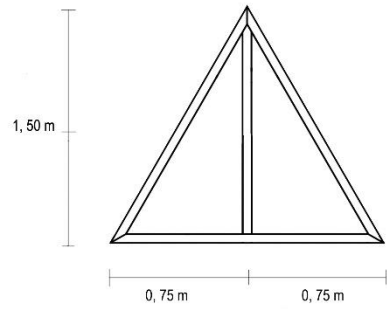

Vista lateral

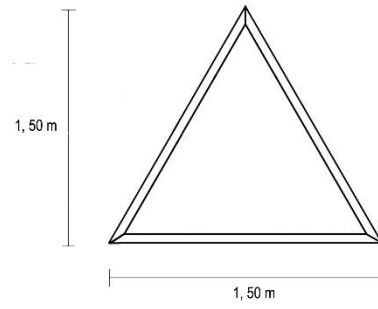

Modelo a color

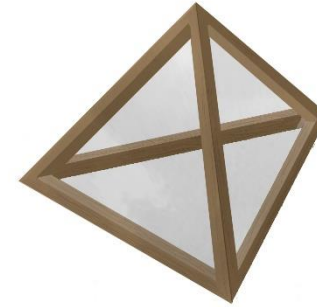

Vista superior

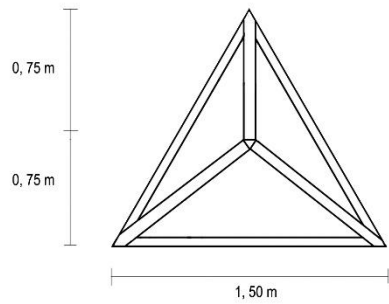

Referencias: Se realizarán tres módulos iguales. La estructura se armará con listones de madera de pino de 2 x 2". Se forrará la estructura con planchas de acetato transparente.		
Performance "Nunca tan poco significó tanto"	Noviembre 2021	Esc. 1:20
Despiece constructivo		PLANO N°
Momento 2: Un estar Posta 1: Objetos y realización Diseño: Aldana Lihúen Guevara		 <b>13</b> /38

E3

Vista frontal

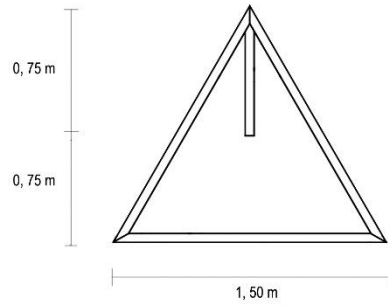

Vista lateral

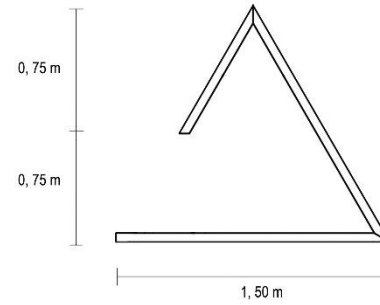

Modelo a color

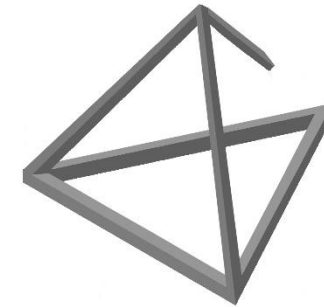

Vista superior

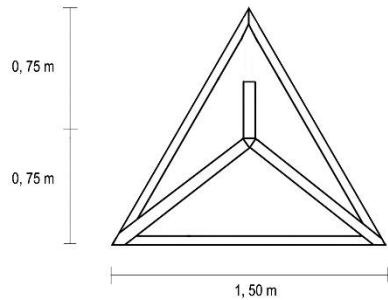

Referencias: Se realizarán tres módulos iguales con perfiles de aluminio de 1 x 1", o en su defecto, madera pintada simulando el color y el brillo del metal.		
Performance "Nunca tan poco significó tanto"	Noviembre 2021	Esc. 1:20
Despiece constructivo		PLANO N°
Momento 1: Un principio Posta 1: Objetos y realización Diseño: Aldana Lihuén Guevara		14 /38



(F1)

Vista frontal

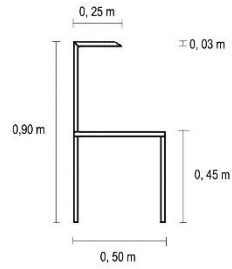

Vista lateral

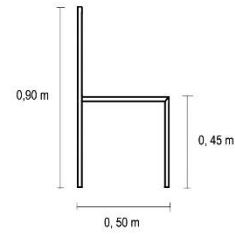

Modelo a color



Vista superior

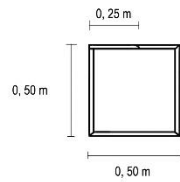

Referencias: Se realizarán tres módulos iguales con listones de madera de 2 x 2", generando cortes en los lugares indicados y manchando con látex blanco de manera azarosa.		
Performance "Nunca tan poco significó tanto"	Noviembre 2021	Sin escala
Despiece constructivo		PLANO N°
Momento 1: Un principio Posta 1: Objetos y realización Diseño: Aldana Lihúen Guevara		 <b>15</b> /38

(F2)

Vista frontal

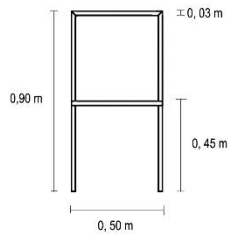

Vista lateral

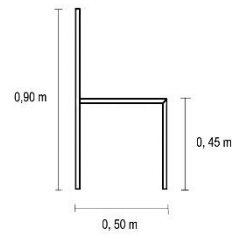

Modelo a color



Vista superior

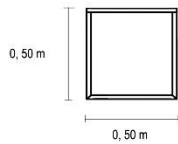

Referencias: Se realizarán tres módulos iguales con listones de madera de 2 x 2". En el respaldo y en el asiento se pondrán planchas de acetato para completar su estructura.		
Performance "Nunca tan poco significó tanto"	Noviembre 2021	Sin escala
Despiezo constructivo		PLANO N°
Momento 2: Un estar Posta 1: Objetos y realización Diseño: Aldana Lihuén Guevara		16 /38

F3

Vista frontal

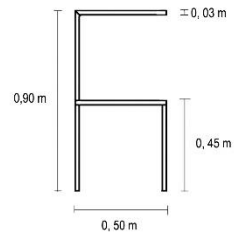

Vista lateral

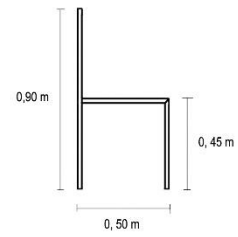

Modelo a color



Vista superior

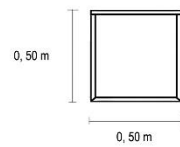

Referencias: Se realizarán tres módulos iguales con perfiles de aluminio cuadrados de 1 x 1" o en su defecto, madera pintada simulando el color y el brillo del metal		
Performance "Nunca tan poco significó tanto"	Noviembre 2021	Sin escala
Despiezo constructivo		PLANO N°
Momento 1: Un principio Posta 1: Objetos y realización Diseño: Aldana Lihúen Guevara		 <b>17</b> /38

(F4)

Vista frontal

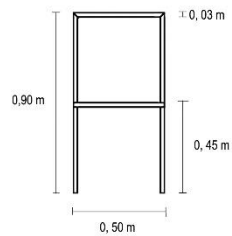

Vista lateral

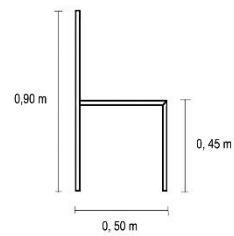

Modelo a color



Vista superior

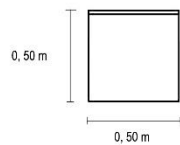

Referencias: Se realizarán tres módulos iguales con listones de madera de 2 x 2". Su acabado se realizará forrando la estructura con papel obra.		
Performance "Nunca tan poco significado tanto"	Noviembre 2021	Sin escala
Despiece constructivo		PLANO N°
Momento 2: Un estar Posta 1: Objetos y realización Diseño: Aldana Lihúen Guevara		 <b>18</b> /38

Ⓒ

Vista frontal



Vista lateral



Modelo a color



Vista superior

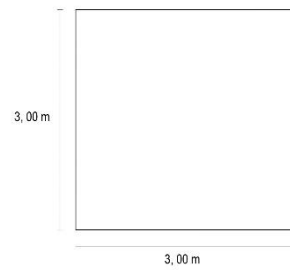

<b>Referencias:</b> Se realizarán dos módulos iguales. La estructura se armará con listones de madera de pino de 2 x 4". Se ubicarán placas de acetato transparente en la parte superior.		
Performance "Nunca tan poco significo tanto"	Noviembre 2021	Esc. 1:50
Despiezo constructivo		PLANO N°
Momento 2: Un estar Posta 1: Objetos y realización Diseño: Aldana Lihúen Guevara		 <b>19</b> /38

G2

Vista frontal

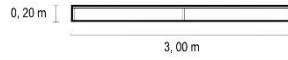

Vista lateral



Modelo a color

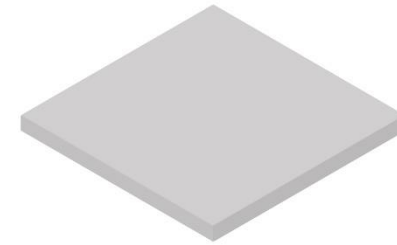

Vista superior

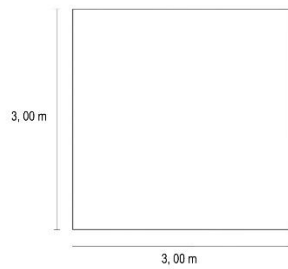

Referencias: Se realizarán dos módulos iguales. La estructura se armará con listones de madera de pino de 2 x 4". Se forrará la estructura con papel obra.		
Performance "Nunca tan poco significó tanto"	Noviembre 2021	Esc. 1:50
Despiece constructivo		PLANO N°
Momento 2: Un estar Posta 1: Objetos y realización Diseño: Aldana Lihuén Guevara		 <b>20</b> /38

H1

Vista frontal



Vista lateral



Modelo a color



Vista superior

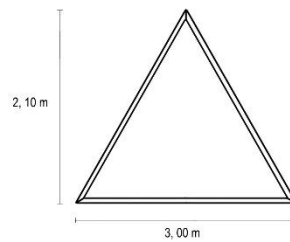

Referencias: Se realizarán dos módulos iguales. La estructura se armará con listones de madera de pino de 2 x 4". Por arriba se ubicarán placas de acetato transparente.		
Performance "Nunca tan poco significó tanto"	Noviembre 2021	Esc. 1:50
Despiezo constructivo		PLANO N°
Momento 2: Un estar Posta 1: Objetos y realización Diseño: Aldana Lihúen Guevara		 <b>21</b> /38

Hz

Vista frontal

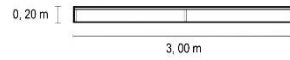

Vista lateral



Modelo a color

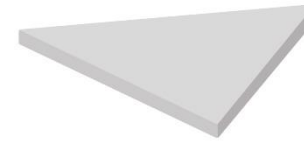

Vista superior

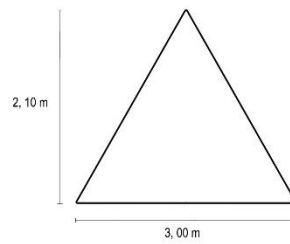

Referencias: Se realizarán dos módulos iguales. La estructura se armará con listones de madera de pino de 2 x 4". Se forrará la estructura con papel obra.		
Performance "Nunca tan poco significó tanto"	Noviembre 2021	Esc. 1:50
Despiece constructivo		PLANO N°
Momento 2: Un estar Posta 1: Objetos y realización Diseño: Aldana Lihúen Guevara		 <b>22</b> /38



11

Vista frontal



Vista lateral



Modelo a color



Vista superior

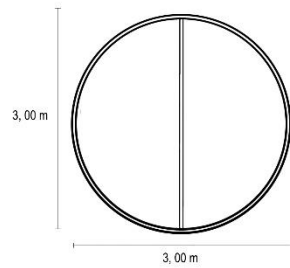

Referencias: Se realizarán dos módulos iguales. La estructura se armará con listones de madera de pino de 2 x 4". Se ubicarán en la parte superior placas de acetato transparente.		
Performance "Nunca tan poco significó tanto"	Noviembre 2021	Esc. 1:50
Despiezo constructivo		PLANO N°
Momento 2: Un estar Posta 1: Objetos y realización Diseño: Aldana Lihúen Guevara		 <b>23</b> /38

12

Vista frontal

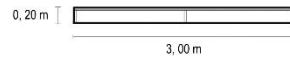

Vista lateral



Modelo a color



Vista superior

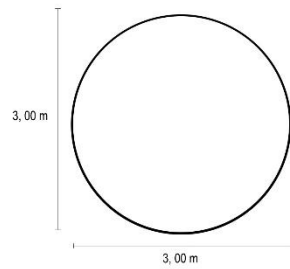

Referencias: Se realizarán dos módulos iguales. La estructura se armará con listones de madera de pino de 2 x 4". Se forrará la estructura con papel obra.		
Performance "Nunca tan poco significó tanto"	Noviembre 2021	Esc. 1:50
Despiece constructivo		PLANO N°
Momento 2: Un estar Posta 1: Objetos y realización Diseño: Aldana Lihuén Guevara		 <b>24</b> /38

J<sub>1</sub>

Vista frontal

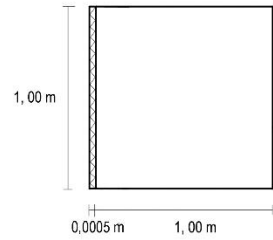

Vista lateral

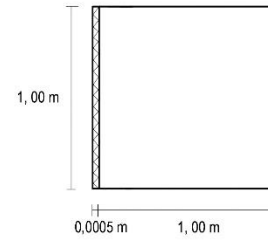

Modelo a color



Vista superior

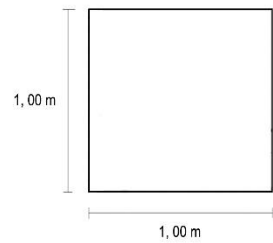

Referencias: Se construirán cinco módulos iguales con planchas de cartón común de un canal.		
Performance "Nunca tan poco significó tanto"	Noviembre 2021	Esc. 1:20
Despiezo constructivo		PLANO N°
Momento 2: Un estar Posta 1: Objetos y realización Diseño: Aldana Lihúen Guevara		 <b>25</b> /38

J2

Vista frontal

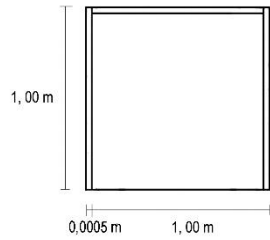

Vista lateral

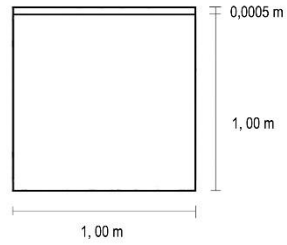

Modelo a color

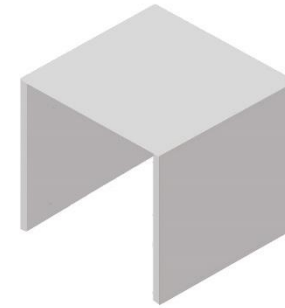

Vista superior

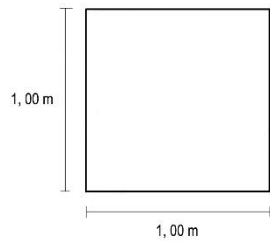

Referencias: Se construirán cinco módulos iguales con planchas de cartón común de un canal, forradas con papel obra blanco.		
Performance "Nunca tan poco significó tanto"	Noviembre 2021	Esc. 1:20
Despiezo constructivo		PLANO N°
Momento 2: Un estar Posta 1: Objetos y realización Diseño: Aldana Lihuén Guevara		 <b>26</b> /38

Ⓚ

Vista frontal

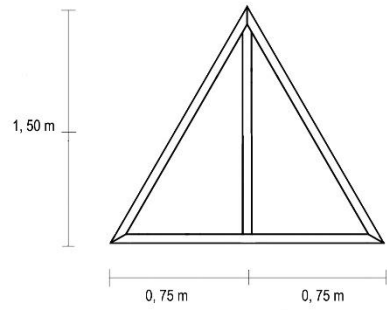

Vista lateral

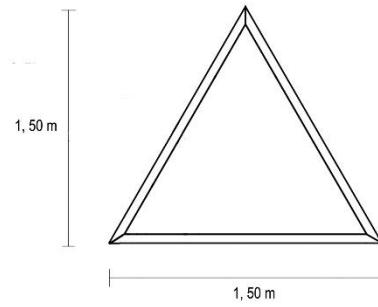

Modelo a color

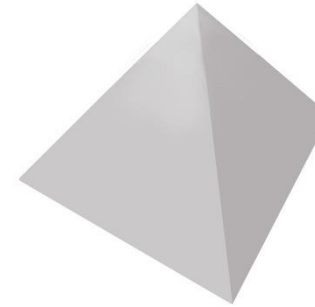

Vista superior

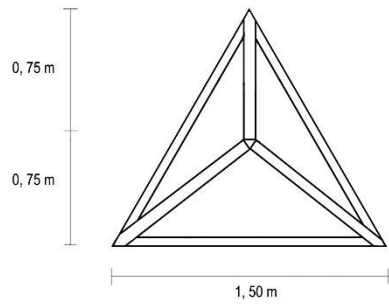

Referencias:  
Se realizarán tres módulos iguales. La estructura se armará con listones de madera de pino de 2 x 2".  
Se forrará la estructura con papel obra.

Performance "Nunca tan poco significó tanto"	Noviembre 2021	Esc. 1:20
---	----------------	-----------

Despiece constructivo	PLANO N°
-----------------------	----------

Momento 2: Un estar Posta 1: Objetos y realización Diseño: Aldana Lihuén Guevara	27
--	----

/38

L1

Vista frontal

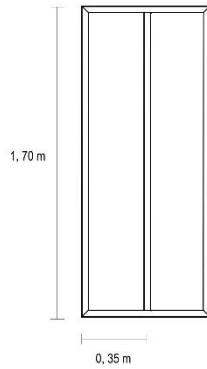

Vista lateral



Modelo a color



Vista superior

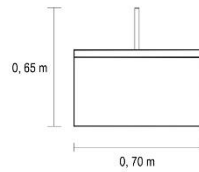

Referencias: Se realizará un módulo con listones de madera de pino de 2 x 2". En la parte donde iría el espejo se colocarán placas de acetato transparente.		
Performance "Nunca tan poco significó tanto"	Noviembre 2021	Esc. 1:20
Despiezo constructivo		PLANO N°
Momento 2: Un estar Posta 2: Vestuario y caracterización Diseño: Aldana Lihúen Guevara		28 /38

L2

Vista frontal

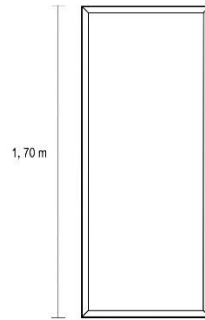

Vista lateral



Modelo a color



Vista superior

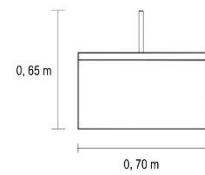

Referencias: Se realizará un módulo con listones de madera de pino de 2 x 2". La parte donde iría el espejo se forrará con papel obra.		
Performance "Nunca tan poco significó tanto"	Noviembre 2021	Esc. 1:20
Despiezo constructivo		PLANO N°
Momento 2: Un estar Posta 2: Vestuario y caracterización Diseño: Aldana Lihúen Guevara		 <b>29</b> /38

(M)

Vista frontal

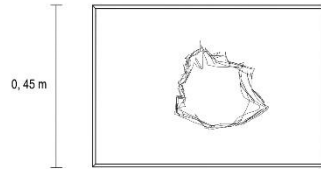

Vista lateral

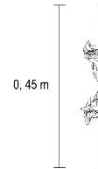

Modelo a color

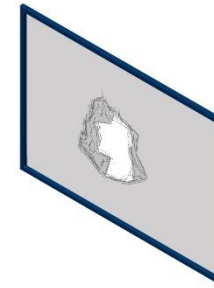

Vista superior

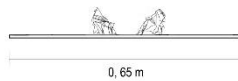

Referencias: Se realizarán tres módulos iguales. La estructura se armará con listones de madera de pino de 2 x 2" pintados con látex azul. En la parte trasera del marco se pondrá papel obra y se romperá en el centro de manera azarosa.		
Performance "Nunca tan poco significó tanto"	Noviembre 2021	Sin escala
Despiezo constructivo		PLANO N°
Momento 3: Un resurgir Posta 1: Objetos y realización Diseño: Aldana Lihúen Guevara		 <b>30</b> /38



(N)

Vista frontal

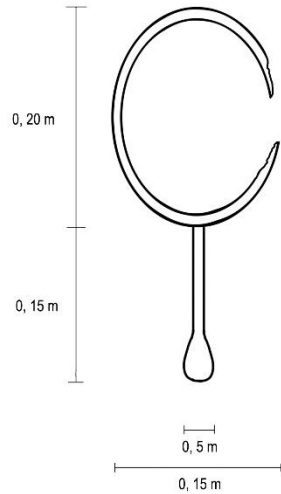

Vista lateral

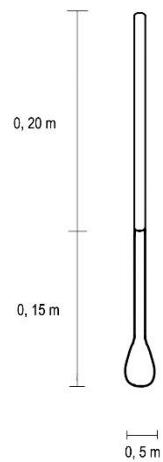

Modelo a color



Vista superior

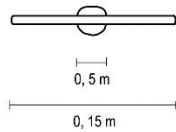

Referencias: Se realizarán dos módulos iguales curvando listones de madera de 2 x 2". Deberá partirse parte del marco de manera irregular como se observa en el boceto. Salpicar con azarosamente con pintura blanca.		
Performance "Nunca tan poco significó tanto"	Noviembre 2021	Sin escala
Despiezo constructivo		PLANO N°
Momento 1: Un principio Posta 2: Vestuario y caracterización Diseño: Aldana Lihuén Guevara		31 /38

(N2)

Vista frontal

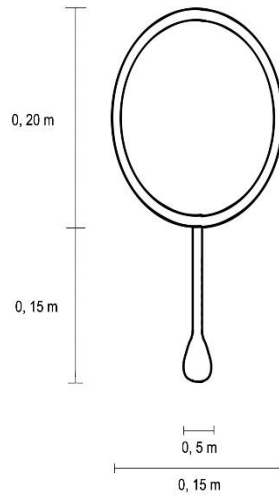

Vista lateral

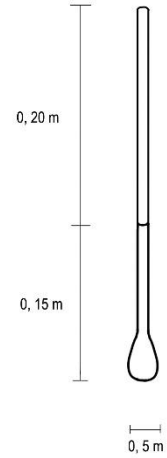

Modelo a color



Vista superior

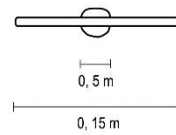

Referencias: Se realizará un módulo con listones de madera de pino de 2 x 2". En la parte donde iría el espejo se colocará acetato transparente.		
Performance "Nunca tan poco signific{o tanto"	Noviembre 2021	Sin escala
Despiece constructivo		PLANO N°
Momento 2: Un estar Posta 2: Vestuario y caracterización Diseño: Aldana Lihúen Guevara		32 /38

Nº

Vista frontal

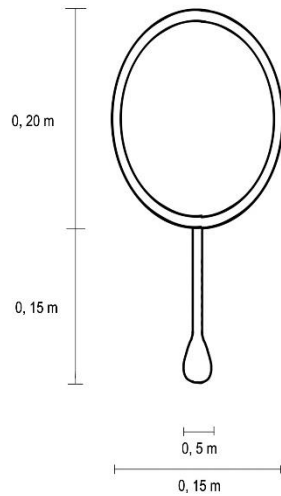

Vista lateral

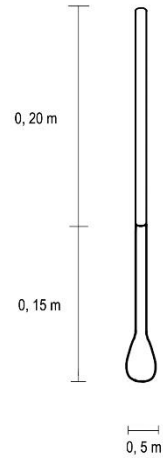

Modelo a color



Vista superior

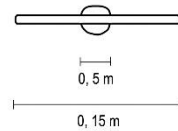

Referencias:

Se realizará un módulo con listones de madera de pino de 2 x 2".  
En la parte donde iría el espejo se colocará papel obra.

Performance "Nunca tan poco significo tanto"	Noviembre 2021	Sin escala
---	----------------	------------

Despiece constructivo	PLANO Nº
-----------------------	----------

Momento 2: Un estar  
Posta 2: Vestuario y realización  
Diseño: Aldana Lihúen Guevara

33  
/38

N<sub>4</sub>

Vista frontal

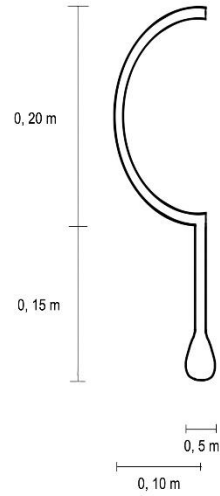

Vista lateral

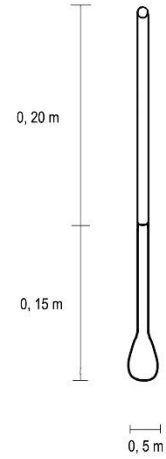

Modelo a color



Vista superior

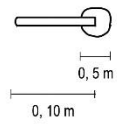

Referencias:  
Se realizarán dos módulos iguales.  
La materialidad utilizada será aluminio o en su defecto, listones de madera curvados pintados simulando el color y el brillo del metal

Performance "Nunca tan poco significó tanto"	Noviembre 2021	Sin escala
---	----------------	------------

Despiece constructivo	PLANO N°
-----------------------	----------

Momento 1: Un principio Posta 2: Vestuario y caracterización Diseño: Aldana Lihúen Guevara	
--	---

<b>34</b> /38
------------------

01

Vista frontal

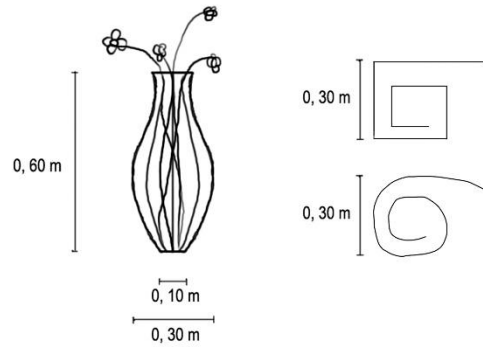

Vista lateral

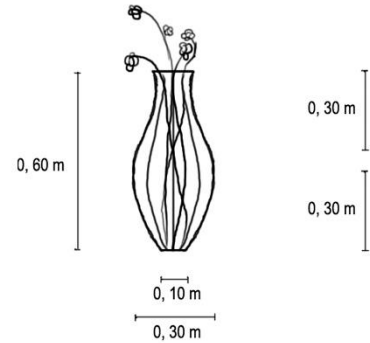

Modelo a color

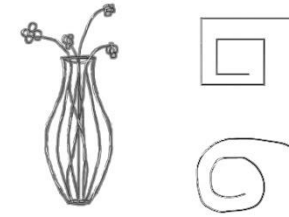

Vista superior

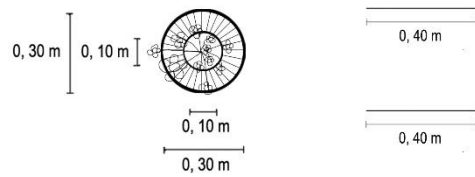

<p>Referencias: Se realizarán cinco módulos iguales con alambre galvanizado. Los módulos son a modo de referencia, podrán variar sus tamaños y formas.</p>		
<p>Performance "Nunca tan poco significó tanto"</p>	<p>Noviembre 2021</p>	<p>Sin escala</p>
<p>Despiece constructivo</p>		<p>PLANO N°</p>
<p>Momento 1: Un principio Posta 1: Objetos y realización Diseño: Aldana Lihúen Guevara</p>		<p><i>S. Guevara</i> <b>35</b> /38</p>

02

Vista frontal

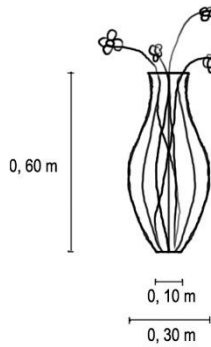

Vista lateral

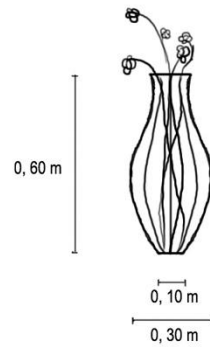

Modelo a color



Vista superior

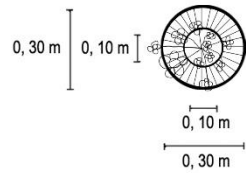

<p>Referencias: Se realizarán cinco módulos iguales con alambre galvanizado, forrados con acetato. Las formas y medidas son orientativas, podrán variar.</p>		
<p>Performance "Nunca tan poco signific{o tanto"</p>	<p>Noviembre 2021</p>	<p>Sin escala</p>
<p>Despiece constructivo</p>		<p>PLANO N°</p>
<p>Momento 2: Un estar Posta 1: Objetos y realización Diseño: Aldana Lihuén Guevara</p>		<p><i>[Signature]</i> <b>36</b> /38</p>

03

Vista frontal

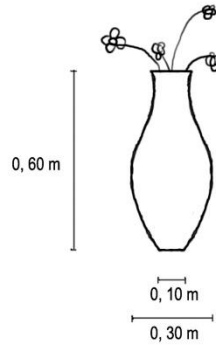

Vista lateral

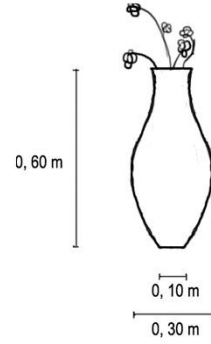

Modelo a color



Vista superior

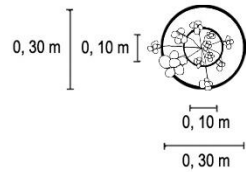

Referencias:

Se realizarán cinco módulos iguales con alambre galvanizado, forrados en papel obra. Las formas y medidas son orientativas, podrán variar.

Performance

"Nunca tan poco signific{o tanto"

Noviembre 2021

Sin escala

Despiece constructivo

PLANO N°

Momento 2: Un estar

Posta 1: Objetos y realización

Diseño: Aldana Lihuén Guevara

37

/38

04

Vista frontal

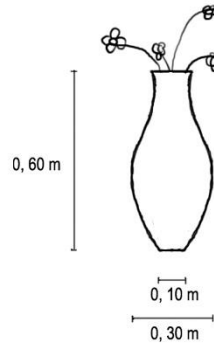

Vista lateral

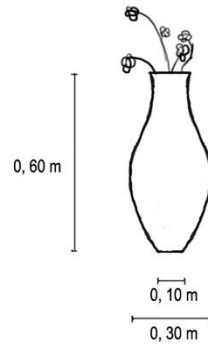

Modelo a color



Vista superior

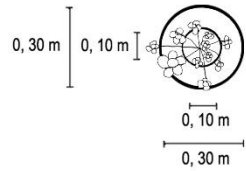

Referencias:  
 Se realizarán cinco módulos iguales con alambre galvanizado forrado con hilo, tela o papel azul.  
 Las formas y medidas son orientativas, podrán variar.

Performance "Nunca tan poco significo tanto"	Noviembre 2021	Sin escala
---	----------------	------------

Despido constructivo	PLANO N°
----------------------	----------

Momento 3: Un resurgir Posta 1: Objetos y realización Diseño: Aldana Lihuén Guevara	 <b>38</b> /38
---	---



## Listas de utilería y referencias

Nunca tan poco significó tanto - Momento 1: Un principio

Cantidad	Detalle	Terminación	Referencia
10	Listones de madera	Diferentes tamaños (2 x 2, 4 x 4, 1 x 2, 2 x 3)	Nº1
5	Varillas de madera	Circulares de diferentes tamaños	Nº2
10	Varillas de madera	Diferentes tamaños (2 x 2, 4 x 4, 1 x 2, 2 x 3)	Nº3
12	Aros de metal	Diferentes tamaños	Nº4
12	Aros de madera	Diferentes tamaños	Nº5
5	Placas de fibrofacil	5 mm de 35 x 50	Nº6
5	Placas de metal	De 15 x 5 cm	Nº7
2	Rollo de alambre	Galvanizado de 100 m	Nº8
2	Marco de madera	35 x 45 cm	Nº9
2	Marco de metal	35 x 45 cm	Nº10
3	Percha	De madera	Nº11
3	Percha	De metal	Nº12
1	Látex blanco	De 5 litros	S.R.
1	Papel aluminio	Rollo de 400 m cortado en tiras de 5 cm	Nº13
50	Esponja vegetal	Medianas	Nº14
5	Papel madera	De 0,70 x 1 m cortado en tiras de 5 cm	Nº15
10	Maquillaje artístico	250 ml color plateado	S.R.
10	Maquillaje artístico	250 ml color madera	S.R.
20	Pinceles y brochas	Diferentes tamaños	Nº16
5	Broches	De metal	Nº17
5	Broches	De madera	Nº18
2	Notebook	Con reproductor de audio y video, que contenga las pistas del 1 al 9 *:	S.R.
2	Mp3	Con carcasa de radio de madera y que contenga las pistas del 1 al 9 *:	Ref. de carcasa Nº19
2	Mp3	Con carcasa de radio de metal y que contenga las pistas del 1 al 9 *:	Ref. de carcasa Nº20
10	Cilindros de cartón		Nº21
10	Cilindros de metal		Nº22
10	Varillas de madera	Diferentes tamaños	Nº3
2	Lámpara de pie	De madera	Nº23
2	Lámpara de pie	De metal	Nº24
5	Linternas de mano	De metal	Nº25

Posta 1: Objetos y realización

Posta 2: Vestuario y caracterización

Posta 3: Sonido

Posta 4: Iluminación

\* Ver documento "Pistas de audio"

# Un principio

Referencias de Lista de utilería

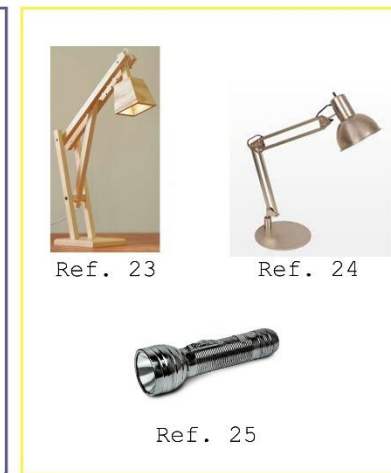
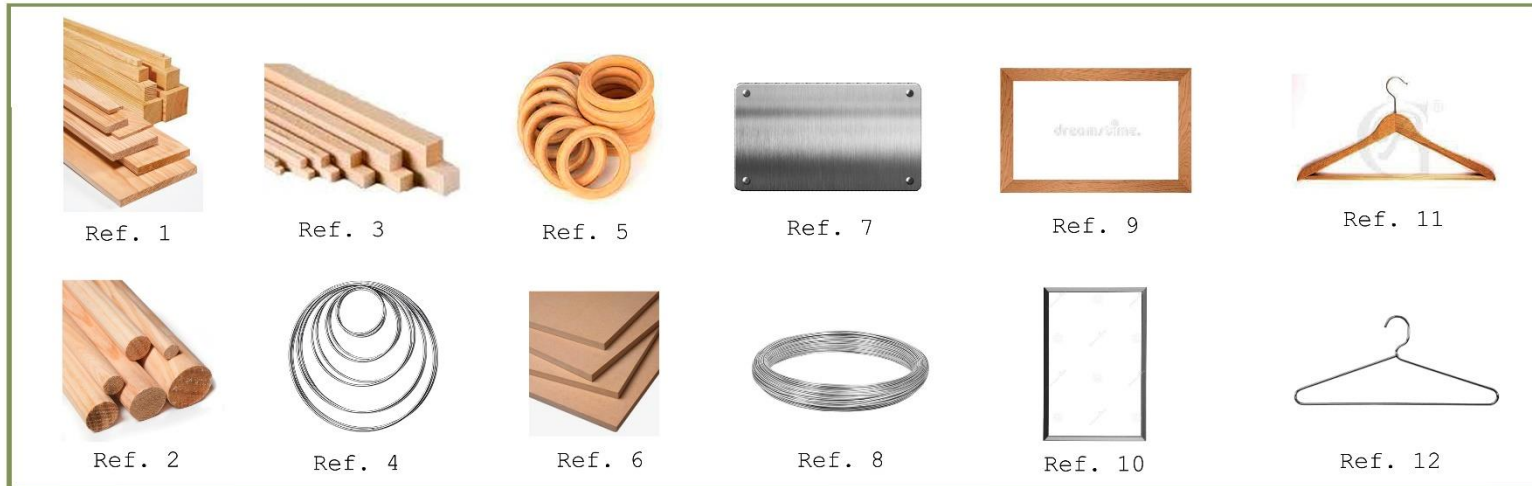

Nunca tan poco significó tanto - Momento 2: Un estar

Cantidad	Detalle	Terminación	Referencia
50	Cartón	Común de un canal, de 1 m x 0,70 m	Nº1
10	Papel obra	Rollo de 50 m x 0,90 m, 80 gr	Nº2
50	Acetato	Transparente, placas de 50 cm x 70 cm	Nº3
10	Botellas de plástico	De plástico transparente, 500 ml de capacidad	Nº4
12	Aros de plástico	Transparentes de diferentes tamaños	Nº5
10	Rociadores	De plástico transparente, 250 ml de capacidad	Nº6
10	Vasos	De plástico transparente, 250 ml de capacidad	Nº7
10	Vasos	De papel, 250 ml de capacidad	Nº8
10	Perchas	De plástico transparente	Nº9
10	Cilindros de cartón		Nº10
10	Cilindros de acetato	Unir con cinta transparente placas de acetato de 50 cm x 70 cm	Ref. de material Nº3
5	Cinta de embalar	Color marrón, 48 mm x 40 m	Nº11
5	Cinta de embalar	Transparente, 48 mm x 40 m	Nº12
1	Plástico burbuja	Rollo de 25 m x 0,50 m	Nº13
5	Cartón corrugado	Rollo de 25 m x 0,90 m	Nº14
3	Papel film	Rollos de 300 m x 38 m	Nº15
1	Tul	Color blanco, rollo de 60 m	Nº16
1	Tul	Color natural, rollo de 60 m	Nº17
10	Maquillaje artístico	250 ml color blanco	S.R.
10	Maquillaje artístico	250 ml color natural	S.R.
20	Pinceles y brochas	Diferentes tamaños	Nº18
5	Broches	De plástico transparente	Nº19
50	Bombillas	De plástico transparente	Nº20
50	Bombillas	De papel	Nº21
5	Anteojos	De plástico transparente	Nº22
2	Notebook	Con reproductor de audio y video, que contenga las pistas del 10 al 21*:	S.R.
2	Mp3	Con carcasa de radio color blanca, que contenga las pistas del 10 al 21*:	Ref. de carcasa Nº23
5	Vasos	De plástico transparente con agua	Nº24
5	Bolsitas de tul	Color blanco, con bolitas de plástico transparentes en su interior	Nº25
2	Tiras de luz led	De 100 m. Luz fría	Nº26
2	Tiras de luz led	De 100 m. Luz cálida	Nº27
5	Porta lámparas	Globos de papel con lámparas frías de 100 w	Nº28
5	Velas	En vasos de vidrio	Nº29
5	Guirnaldas de luces	De globos de hilo, Luces cálidas	Nº30
5	Guirnaldas de luces	De globos de hilo, Luces frías	Nº31

Posta 1: Objetos y realización
Posta 2: Vestuario y caracterización
Posta 3: Sonido
Posta 4: Iluminación

\* Ver documento "Pistas de audio"

# Un estar

## Referencias de Lista de utilería



Nunca tan poco significó tanto - Momento 3: Un resurgir

Para este momento se necesitarán todos los materiales mencionados en las listas anteriores más los siguientes			
Cantidad	Detalle	Terminación	Referencia
2	Marco de plástico	Color azul, 45 cm x 65 cm	Nº1
6	Percha	De plástico color azul	Nº2
3	Cintas adhesivas	Color azul, cualquier tamaño	Nº3
10	Vasos	De plástico color azul aplastados	Nº4
10	Botellas	De plástico color azul	Nº5
1	Látex azul	De 5 litros	S.R.
5	Titora	Rollo de 100 m color azul	Nº6
30	Papel afiche	Color azul	Nº7
10	Maquillaje artístico	250 ml color azul	S.R.
30	Broches	De plástico color azul	Nº8
1	Tul	Color azul, rollo de 60 m	Nº9
2	Notebook	Con reproductor de audio y video, que contenga las pistas del 22 al 31 *:	S.R.
1	Mp3	Con carcasa de radio color azul y que contenga las pistas del 22 al 31 *:	Ref. de carcasa Nº10
1	Bolsas de globos	Color azul, 200 unidades	Nº11
10	Vasos	De plástico transparente con líquido azul	Nº12
2	Lámpara de pie	De plástico color azul	Nº13
5	Linternas de mano	De plástico color azul	Nº14
5	Tubos led	Color azul de 200 w	Nº15
5	Tiras led	Color azul de 200 m	Nº16
20	Papel celofán	Color azul	Nº17

Posta 1: Objetos y realización

Posta 2: Vestuario y caracterización

Posta 3: Sonido

Posta 4: Iluminación

\* Ver documento "Pistas de audio"

# Un resurgir

Referencias de Lista de utilería



Ref. 1



Ref. 2



Ref. 3



Ref. 4



Ref. 5



Ref. 6

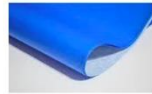

Ref. 7



Ref. 8



Ref. 9



Ref. 10



Ref. 11



Ref. 12



Ref. 13

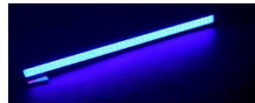

Ref. 14



Ref. 15



Ref. 16



Ref. 17

Pistas de sonido

Nº de Pista	Nombre de la pista	Autor	Link
1	Canción pequeña	Perota Chingó	<a href="https://www.youtube.com/watch?v=eHUOC78EIkM">https://www.youtube.com/watch?v=eHUOC78EIkM</a>
2	Friends will be friends	Queen	<a href="https://www.youtube.com/watch?v=0AlIz08fZos">https://www.youtube.com/watch?v=0AlIz08fZos</a>
3	Happier than ever	Billie Eilish	<a href="https://www.youtube.com/watch?v=5GJWxDKyk3A">https://www.youtube.com/watch?v=5GJWxDKyk3A</a>
4	Lo que construimos	Natalia Lafourcade	<a href="https://www.youtube.com/watch?v=RS6CRP_OoQA">https://www.youtube.com/watch?v=RS6CRP_OoQA</a>
5	Never let me down again	Depeche Mode	<a href="https://www.youtube.com/watch?v=snlLjFUkk_A">https://www.youtube.com/watch?v=snlLjFUkk_A</a>
6	Only Time	Enya	<a href="https://www.youtube.com/watch?v=7wfYIMyS_dl">https://www.youtube.com/watch?v=7wfYIMyS_dl</a>
7	Sin principio sin final	Abel Pintos	<a href="https://www.youtube.com/watch?v=-n7G5Dqb3UM">https://www.youtube.com/watch?v=-n7G5Dqb3UM</a>
8	Torero	Chayanne	<a href="https://www.youtube.com/watch?v=GuZzuQvv7uc">https://www.youtube.com/watch?v=GuZzuQvv7uc</a>
9	Wanna be startin somethin	Michael Jackson	<a href="https://www.youtube.com/watch?v=1XMvPTFzgVU">https://www.youtube.com/watch?v=1XMvPTFzgVU</a>
10	Cuando no estás	Andrés Calamaro	<a href="https://www.youtube.com/watch?v=D0yxAGyL3V4">https://www.youtube.com/watch?v=D0yxAGyL3V4</a>
11	Dar es dar	Fito Páez	<a href="https://www.youtube.com/watch?v=2zxo9-qVjuM">https://www.youtube.com/watch?v=2zxo9-qVjuM</a>
12	Enjoy the silence	Depeche Mode	<a href="https://www.youtube.com/watch?v=aGSKrC7dGcY">https://www.youtube.com/watch?v=aGSKrC7dGcY</a>
13	Es la fogata	Me llamo Sebastian	<a href="https://www.youtube.com/watch?v=LU7GqNFWcPE">https://www.youtube.com/watch?v=LU7GqNFWcPE</a>
14	Estar con un ángel	Leo Mattioli	<a href="https://www.youtube.com/watch?v=Fan8YJPLZ9U">https://www.youtube.com/watch?v=Fan8YJPLZ9U</a>
15	I'm still standing	Elton John	<a href="https://www.youtube.com/watch?v=ZHwVBirqD2s">https://www.youtube.com/watch?v=ZHwVBirqD2s</a>
16	Lindo día	Los pericos	<a href="https://www.youtube.com/watch?v=jTqHnvNtnEM">https://www.youtube.com/watch?v=jTqHnvNtnEM</a>
17	Lo azul sobre mi	Loli Molina	<a href="https://www.youtube.com/watch?v=Wco1HoUreOg">https://www.youtube.com/watch?v=Wco1HoUreOg</a>
18	Lo importante	Me llamo Sebastian	<a href="https://www.youtube.com/watch?v=eVsdOF2N9f4">https://www.youtube.com/watch?v=eVsdOF2N9f4</a>
19	Pupilas lejanas	Los pericos	<a href="https://www.youtube.com/watch?v=zPxILzbFpMg">https://www.youtube.com/watch?v=zPxILzbFpMg</a>
20	Sobreviviendo	León Gieco	<a href="https://www.youtube.com/watch?v=WFIXSohVgv8">https://www.youtube.com/watch?v=WFIXSohVgv8</a>
21	Voce me encantou demais	Natiruts	<a href="https://www.youtube.com/watch?v=Z3E60Fc0b6o">https://www.youtube.com/watch?v=Z3E60Fc0b6o</a>

22	Bring me to life	Evanescence	<a href="https://www.youtube.com/watch?v=3YxaaGgTQYM">https://www.youtube.com/watch?v=3YxaaGgTQYM</a>
23	El dolor es un momento	Me llamo Sebastian	<a href="https://www.youtube.com/watch?v=OExWwe581mY">https://www.youtube.com/watch?v=OExWwe581mY</a>
24	El valor	Me llamo Sebastian	<a href="https://www.youtube.com/watch?v=KTqao55abKA">https://www.youtube.com/watch?v=KTqao55abKA</a>
25	Es un secreto	Plan B	<a href="https://www.youtube.com/watch?v=fsUP-KYPI98">https://www.youtube.com/watch?v=fsUP-KYPI98</a>
26	Fluir	Hipnótica	<a href="https://www.youtube.com/watch?v=Guu39-KbwBQ">https://www.youtube.com/watch?v=Guu39-KbwBQ</a>
27	Hedwig's theme	Desconocido	<a href="https://www.youtube.com/watch?v=wtHra9tFISY">https://www.youtube.com/watch?v=wtHra9tFISY</a>
28	Por qué será que no me quiere Dios	Indio Solari	<a href="https://www.youtube.com/watch?v=luPa1abcYgs">https://www.youtube.com/watch?v=luPa1abcYgs</a>
29	Stronger	Kelly Clarkson	<a href="https://www.youtube.com/watch?v=Xn676-fLq7I">https://www.youtube.com/watch?v=Xn676-fLq7I</a>
30	Volver a empezar	Alejandro Lerner	<a href="https://www.youtube.com/watch?v=1lqpSWzR2Dc">https://www.youtube.com/watch?v=1lqpSWzR2Dc</a>
31	Y mientras tanto el sol se muere	Indio Solari	<a href="https://www.youtube.com/watch?v=kJ1Fv23KxP0">https://www.youtube.com/watch?v=kJ1Fv23KxP0</a>

Momento 1: Un principio
Momento 2: Un estar
Momento 3: Un resurgir